

# Диагностирование состояния деталей КШМ И ГРМ по:

- виброударным импульсам
- компрессии
- объёму газов в картере
- относительной не герметичности цилиндров
- вакуумный метод
- ЭНДОСКОПИЯ

# Прослушивание стуков

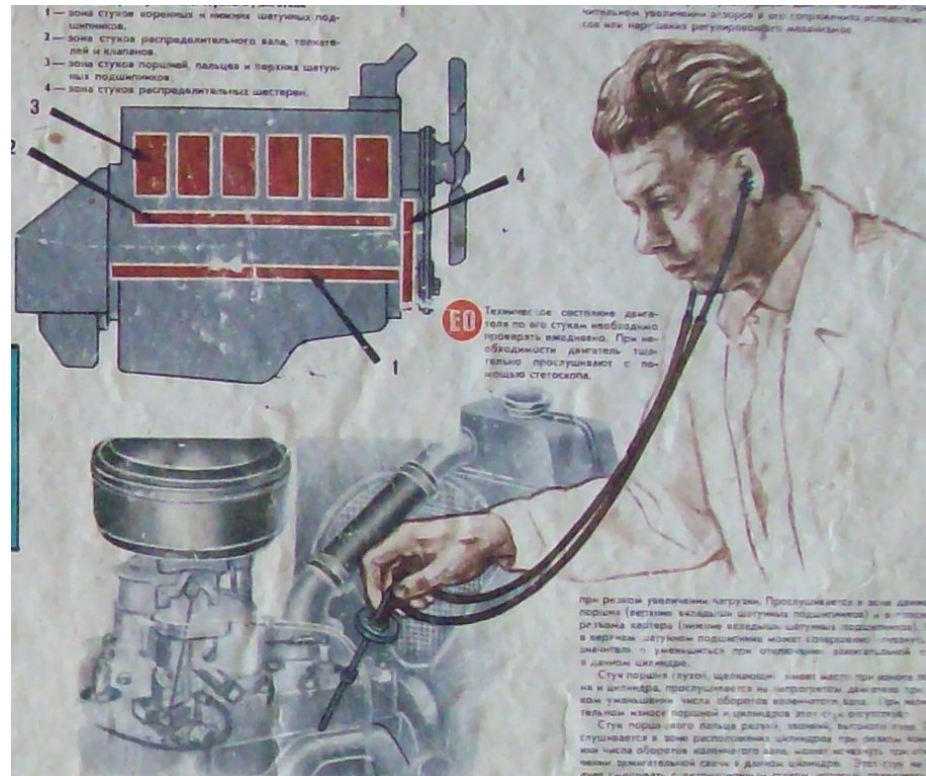
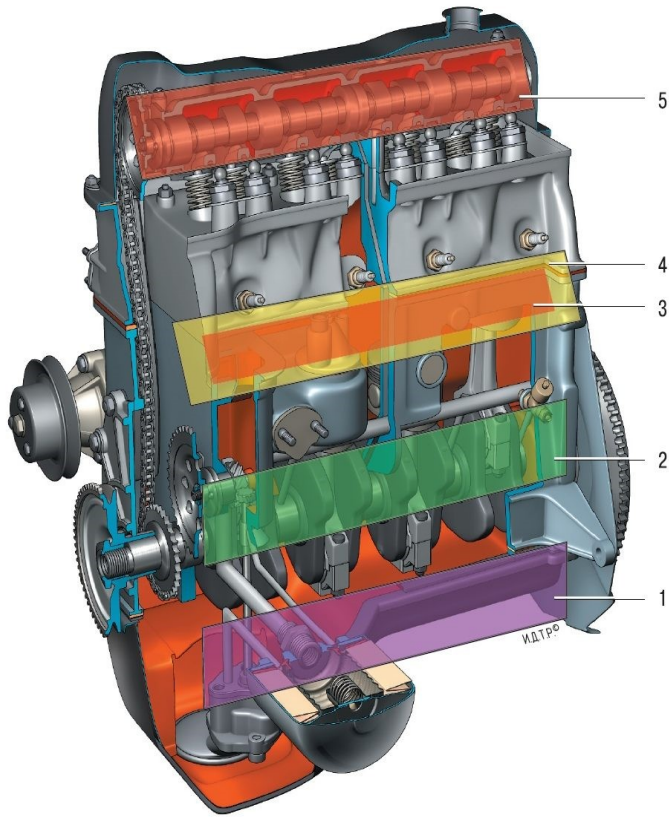

# Определение компрессии

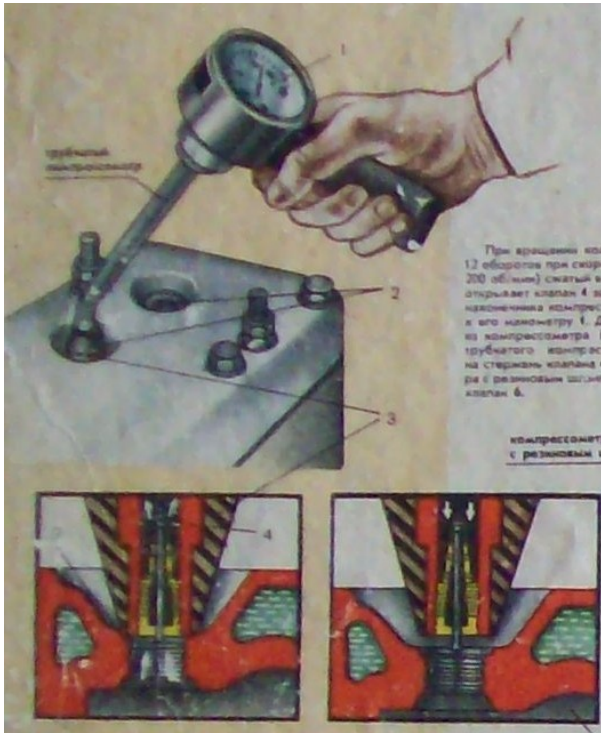

В цилиндре двигателя вращением коленчатого вала.

При проверке компрессии шпилька 4 заворачивается в отверстие 3 для снятия показания компрессии. Шпилька 4 при вращении коленчатого вала 12 оборотов при скорости 200 об./мин. заворачивается в отверстие 3 для снятия показания компрессии.

При вращении коленчатого вала 12 оборотов при скорости 200 об./мин. шпилька 4 заворачивается в отверстие 3 для снятия показания компрессии. Шпилька 4 при вращении коленчатого вала 12 оборотов при скорости 200 об./мин. заворачивается в отверстие 3 для снятия показания компрессии.

компрессия

Нормальные значения компрессии в цилиндре двигателя должны быть для автомобилей:

Марка автомобиля	Степень сжатия двигателя	Величина компрессии в цилиндре кг/см <sup>2</sup>
ГАЗ-31А, ГАЗ-43	6,2	6,5—7,5
ГАЗ-53В	6,7	7,0—7,5
УАЗ-69	6,5—6,7	7,0—7,5
ЗИЛ-104А	6,2	6,0—7,0
ЗИЛ-130	6,5	7,0—7,5

Предельно допустимое снижение компрессии для карбюраторного двигателя 5,5—6 кг/см<sup>2</sup> и для двухрядного с V-образным расположением цилиндров (ЗИЛ-130) 6,7—7 кг/см<sup>2</sup>.

Причины падения компрессии можно определить по месту выхода сжатого воздуха, подвального от стационарного компрессора или из баллона со сжатым воздухом: в цилиндре двигателя через отверстие для свечи, если сжатый воздух выходит через карбюратор или глушитель, то клапаны неплотно прилегают к седлам; если сжатый воздух выходит через сапун, то изношена его цилиндро-поршневая группа; если сжатый воздух проходит в соседний цилиндр или в охлаждающую жидкость, то повреждена прокладка головки блока.

Повышение компрессии после заливки в цилиндр 20—25 см<sup>3</sup> масла указывает на износ стенок цилиндров или поршневых колец.

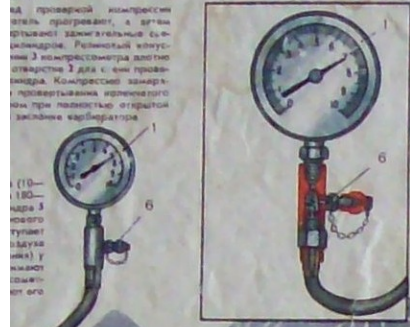

Разница между показаниями компрессометра в отдельных цилиндрах не должна превышать 0,2—1 кг/см<sup>2</sup>.

Примерный характер износов гильзы цилиндра по высоте

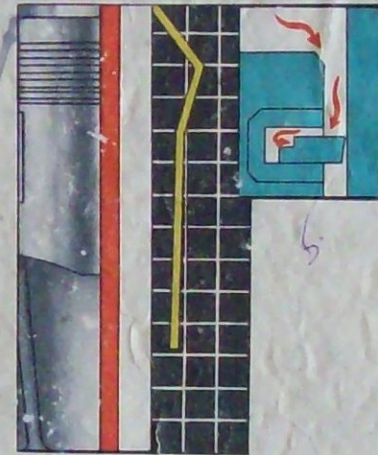

ПРОВЕРКА ТЕХНИЧЕСКОГО СОСТОЯНИЯ ДВИГАТЕЛЯ ЗАМЕРОМ ПРОРЫВА ГАЗОВ В КАРТЕР ДВИГАТЕЛЯ

# Замер объема газов прорывающихся в картер двигателя

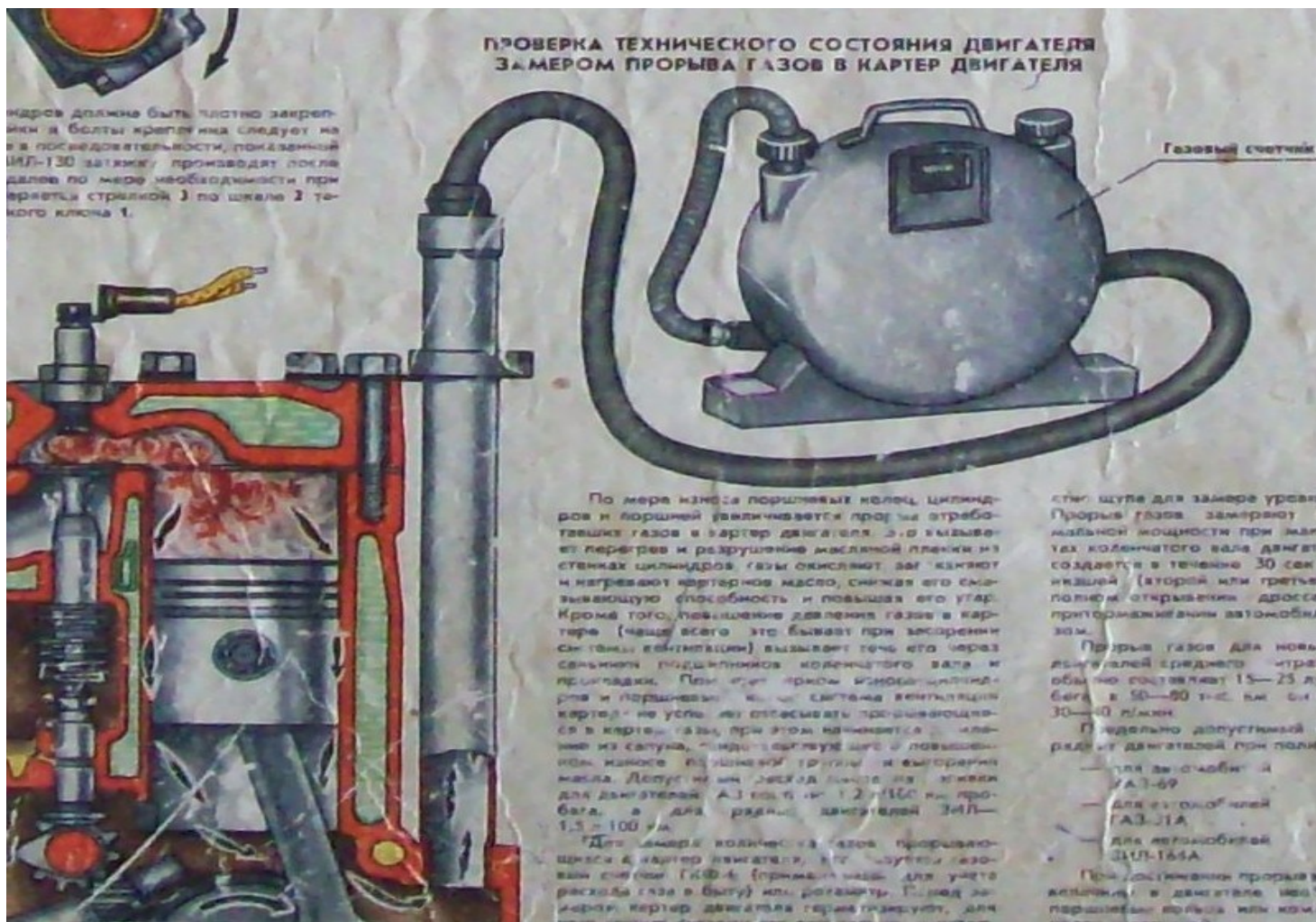

# Проверка относительной негерметичности цилиндров прибором К-69м или пневмотестером ПТ-1

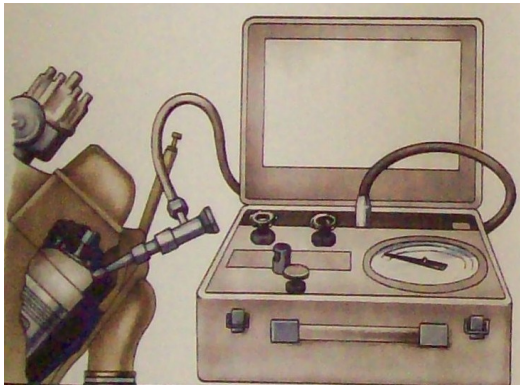

Прибор К-69м

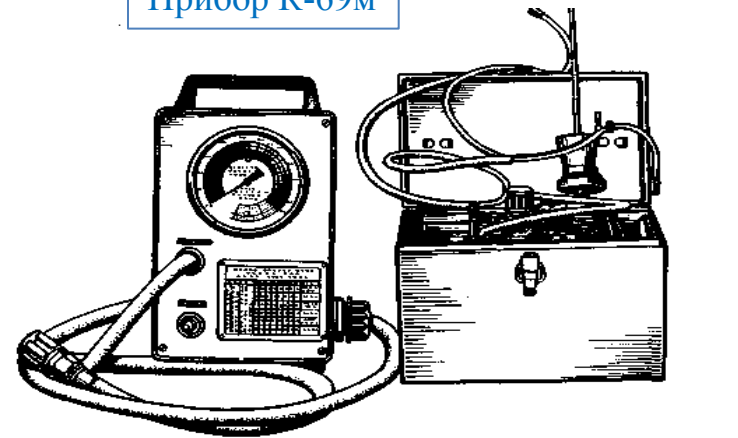

пневмотестер

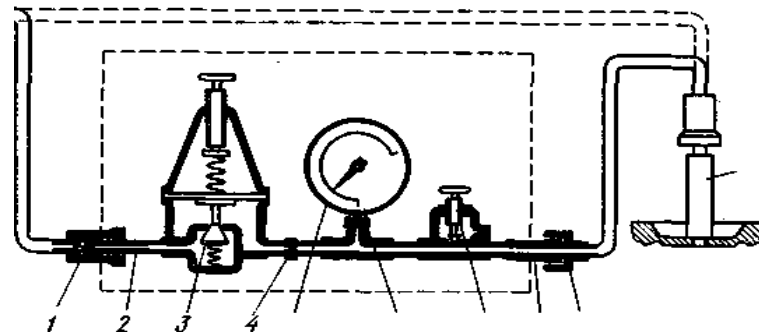

# Вакуумный метод

С помощью Анализатора Герметичности Цилиндров (АГЦ) возможно достоверно точно оценить техническое состояние всего клапанного механизма, гильзы цилиндра, компрессионных и маслоъемных колец.

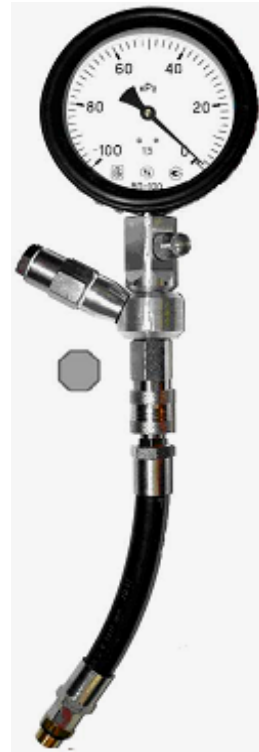

Диагностика этим прибором не отличается от замера компрессии. Наличие в АГЦ двух оригинальных клапанов позволяет при "прокрутке" двигателя стартером измерить с помощью вакуумметра два важных параметра:

P1 - полного вакуума в надпоршневом пространстве во время такта впуска;

P2 - остаточного вакуума, т.е. значения разрежения при расширении (движении поршня вниз)

Схема замера полного вакуума (P1).



Схема замера остаточного вакуума (P2).



# Эндоскопы технические

Гибкий эндоскоп

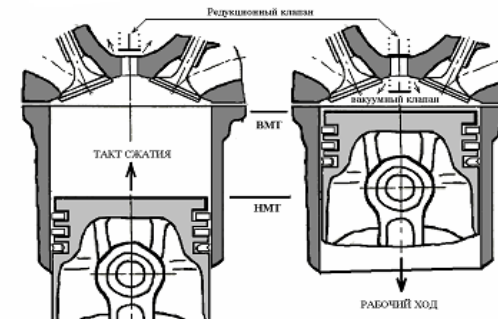
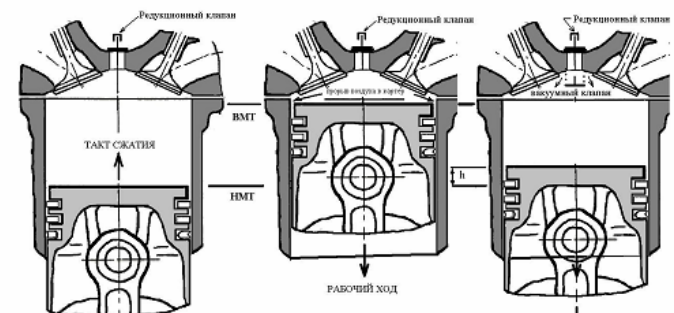
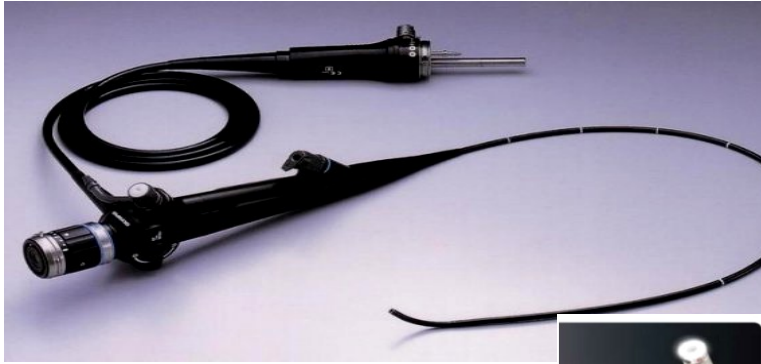

Гибкий эндоскоп предназначен для осмотра внутренних полостей агрегатов автомобиля в труднодоступных местах.

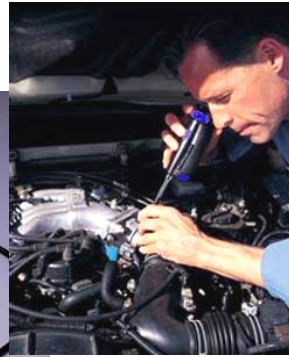
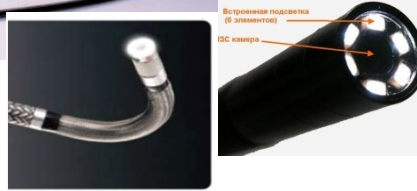

Жесткий эндоскоп



Жесткие эндоскопы отличаются от гибких тем, что их оптическая трубка выполняется жесткой, и ее диаметр минимальный. Эти эндоскопы могут быть использованы для наблюдения через самые малые отверстия.

Видеоскоп



Видеоскоп позволяет просматривать изображение on-line, производить фото и видеозапись.

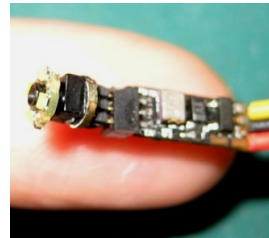

# Дефекты, которые могут зафиксировать эндоскопы при диагностике

1. Коррозийные процессы, в том числе и на начальной стадии.

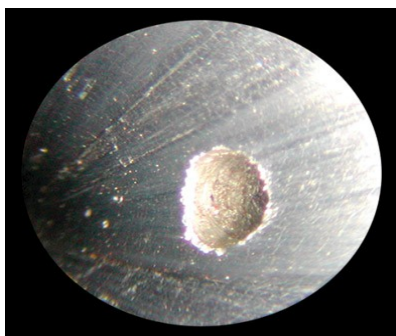

2. Поломки, разрушение деталей, задиры, риски и т.д.



3. Отложения нагара

